

## ΒΙΤΡΙΝΑ | Βιτρίνες πάγκου

ΘΕΡΜΑΙΝΟΜΕΝΕΣ ΒΙΤΡΙΝΕΣ ΠΑΓΚΟΥ



RH 160

HOT  
SHOWCASE

## ΛΕΠΤΟΜΕΡΕΙΕΣ

Ανοξείδωτο κάτω  
μέροςΔιπλό τζάμι για  
αποφυγή διασποράςΕσωτερικός φωτισμός  
LED

## ΓΕΝΙΚΑ ΧΑΡΑΚΤΗΡΙΣΤΙΚΑ

- 160lt Θερμαινόμενη βιτρίνα πάγκου
- Κουρμπανιστό τζάμι και ανοξείδωτο δάπεδο
- Σκληρυμένο γυαλί με διαφανές πλαίσιο
- Μηχανικός θερμοστάτης
- Αναλογικό θερμόμετρο
- Εσωτερικός φωτισμός LED
- Πίσω συρόμενες πόρτες
- Ρυθμιζόμενες σχάρες χρωμίου (3τμχ.)
- 4 σταθερά στηρίγματα κάτω από το δάπεδο

## ΤΕΧΝΙΚΕΣ ΠΡΟΔΙΑΓΡΑΦΕΣ

Χωρητικότητα	160 L
Θερμοκρασία	+30° ~ +90°C
Κατανάλωση	N/A kWh/24h
Ονομαστική ισχύς	1500 W
Επίπεδο θορύβου	13 dB(A)
Καθαρό Βάρος	56 Kg
Μεικτό βάρος	63 Kg
Εξωτερικές διαστάσεις (ΠχΒχΥ σε mm)	870x582x685
Εσωτερικές διαστάσεις (ΠχΒχΥ σε mm)	840x505x430
Διαστάσεις συσκευασίας (ΠχΒχΥ σε mm)	928x627x851
Ποσότητα φόρτωσης 20"/40"/40"HQ	63/126/126

## ΠΙΣΤΟΠΟΙΗΤΙΚΑ

CE RoHS

## ΔΙΑΣΤΑΣΕΙΣ ΠΡΟΪΟΝΤΟΣ

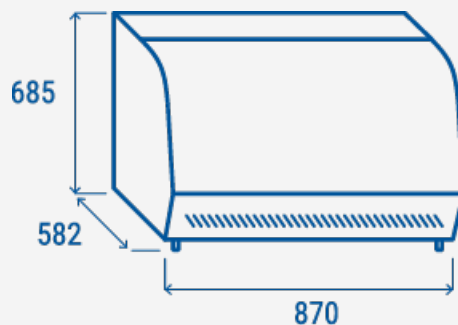

COOL HEAD EUROPE

We make the world a cooler place



www.coolheadeurope.com